

CLUTCH COVER

assembly instruction

CONSTRUCTION MATERIAL al. alloy 2024 and Ergal 7075

MACHINING CNC turning and milling

SURFACE TREATMENT coloured anodic hoxidation



COSTA SPECIAL PARTS

info@costaspecialparts.it

1. Follow the assembly sequence as shown in the picture, using stock parts or provided in the kit as explained.
2. Assembly the cover as the stock one. Carefully vent the hydraulic circuit for a correct use.

LOOK!

The CSP cover and piston are designed to work with the stock clutch and stock discs. If you use a different clutch or different discs, you may have to add spacers between the piston and the first steel shim ring. Add spacers incorrectly may cause damages or malfunctions of provided parts or stock parts. Manufacturer is not liable for damage caused by the incorrect use of its products.

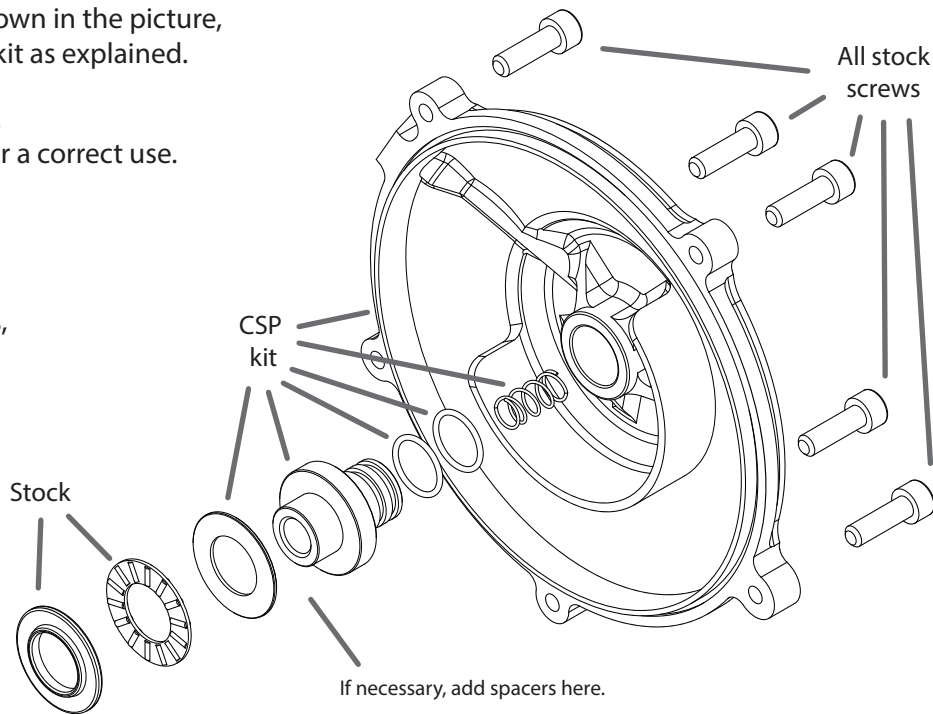

Manufacturer:
O.M. Costa Snc
fraz. Cervarolo
13019 Varallo Sesia
(Vercelli) Italia

MADE IN ITALY

All CSP's special parts must only be applied to motorcycles non intended for road use, but only in competitions track and race fields. The assembly must be performed by technicians or professionals. Manufacturer is not liable for damage caused by the incorrect use of its products.

CARTER FRIZIONE

istruzioni di assemblaggio

MATERIALE DI COSTRUZIONE lega d'alluminio 2024 e Ergal 7075

LAVORAZIONI tornitura e fresatura dal pieno

TRATTAMENTI SUPERFICIALI ossidazione anodica colore



COSTA SPECIAL PARTS
info@costaspecialparts.it

1. Seguire la sequenza di assemblaggio come in figura, utilizzando parti standard o parti fornite nel kit come indicato.
2. Assemblare il carter come quello di serie. Sfiatare con cura il circuito idraulico per un corretto funzionamento.

NOTA BENE!

Il carter frizione CSP è progettato per essere utilizzato con frizione o dischi di serie.

Se si utilizzano frizione o dischi non di serie, potrebbe essere necessario aggiungere spessori tra il pistone e il primo rasamento in acciaio.

Un'aggiunta di rasamenti non corretta potrebbe causare danni o malfunzionamenti a parti fornite o di serie.

L'azienda produttrice non risponde dei danni causati dall'incorretto utilizzo dei propri prodotti.

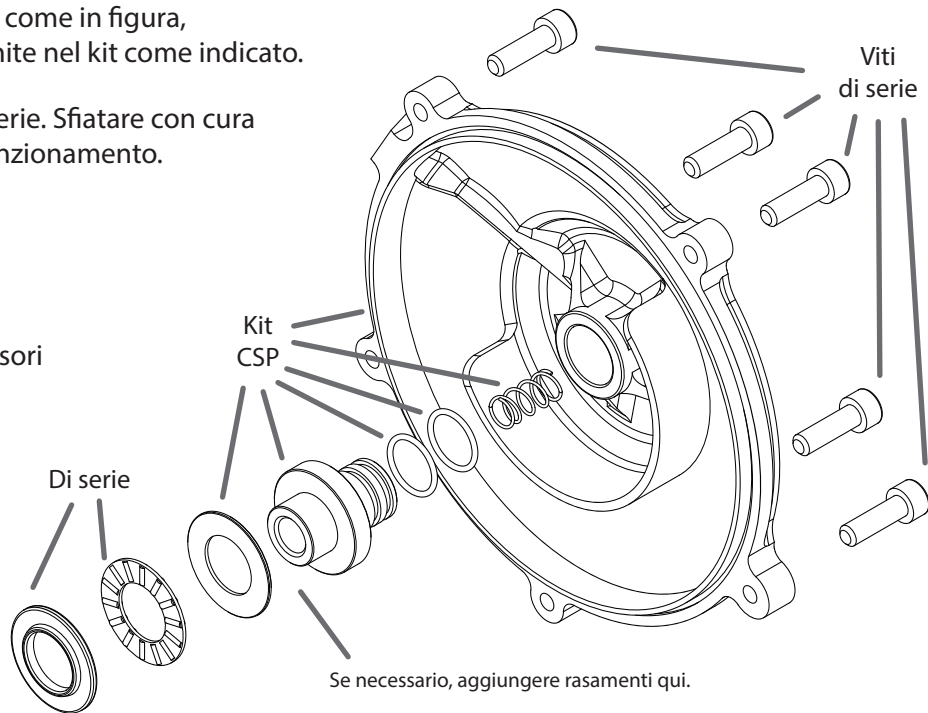

Produttore:
O.M. Costa Snc
fraz. Cervarolo
13019 Varallo Sesia
(Vercelli) Italia

MADE IN ITALY

Tutte le parti speciali CSP devono essere applicate esclusivamente a motocicli non destinati a circolare su strada, ma solo nell'ambito di competizioni e appositi campi gara. L'assemblaggio deve essere eseguito da tecnici e/o professionisti del settore. L'azienda produttrice non risponde dei danni causati dall'incorretto utilizzo dei propri prodotti.